

## 烤箱 S4001

烤箱和配套产品

代码: 7135 082

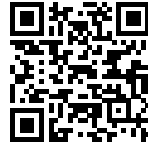

### 细节

材料 不锈钢 + 玻璃

质地 磨砂 ANTI-TOUCH

输入 220-240 V 50/60 Hz

能效等级 A++

尺寸 60x46 cm

标准配件 1 2/3 gastronorm H20 烤盘-1 个烤盘 2/3 gastronorm H40 带盖子和不锈钢支撑烤架-1 个不锈钢烤架

内腔涂层 易清洁搪瓷

导轨 3个可完全拉出的伸缩导轨

灯光 单独的烤箱灯

门玻璃层数 3 层玻璃

---

编程 电子自烹饪编程

---

冷却类型 切向流动式通风

---

烤箱类型 蒸箱

---

命令类型 触控面板

---

容积 34Lt

---

## 烹饪程序

热循环烹饪 通风和循环加热元件的结合使得不同类型的食物可以一起烹饪，而不会混合香气和风味。

---

通风烹饪 + 烧烤

---

蒸汽蒸煮100°C 利用蒸汽的优点，获得健康而营养的烹饪。  
非常适合于所有精美菜肴（蔬菜，鱼等）和低温烹饪（即食或罐子烹饪）。

---

蒸汽烹饪 130 ° C 该程序专门用于使餐具再生，使用蒸汽补充适当的湿度，并结合70°C至130°C的热空气。

---

蒸汽热循环烹饪 混合系统将热空气流和蒸汽结合起来，像专业人士一样获得美味佳肴。

---

烘烤 快速地将食物表面烤熟。

---

热循环烧烤 风机与烧烤功能的结合，可以快速和深层烹饪体积大的食物。

---

## 生态通风烹饪

该程序能耗低，非常适合加热以及需要温和逐步烹饪的食物。

---

## 特点

### 能效等级A++

完全符合Class A ++，A +和A的范围。一项重要结果证明了高质量，旨在优化性能和节省成本。

---

### 自动烹饪

一个直观，先进的编程系统，可调用多种预设配方并记忆专有配方。

---

### 热探头

探针可以一直记录食物内部的温度。一旦食物内部的温度达到设定值，烤箱就会停止加热。

---

### 三层玻璃

门配有多层玻璃，既避免了热损失又放置门外侧烫手。

---

### Stop-sol挡光玻璃

外层玻璃经特殊遮光和反光处理，令烤箱外观既优雅又富有现代感。烤箱不使用时保持黑暗，当照明灯发亮时，内部清晰可见。

---

### 切向流动式通风

特殊的通风在烹饪室和框架之间产生气流，从而降低外表面的温度。因此，烤箱不会使家具暴露在高温下。

---

### 防指纹表面处理

门板的不锈钢有一层特殊的镀膜，既可以防指纹又可以呈现不锈钢特有的光泽。

---

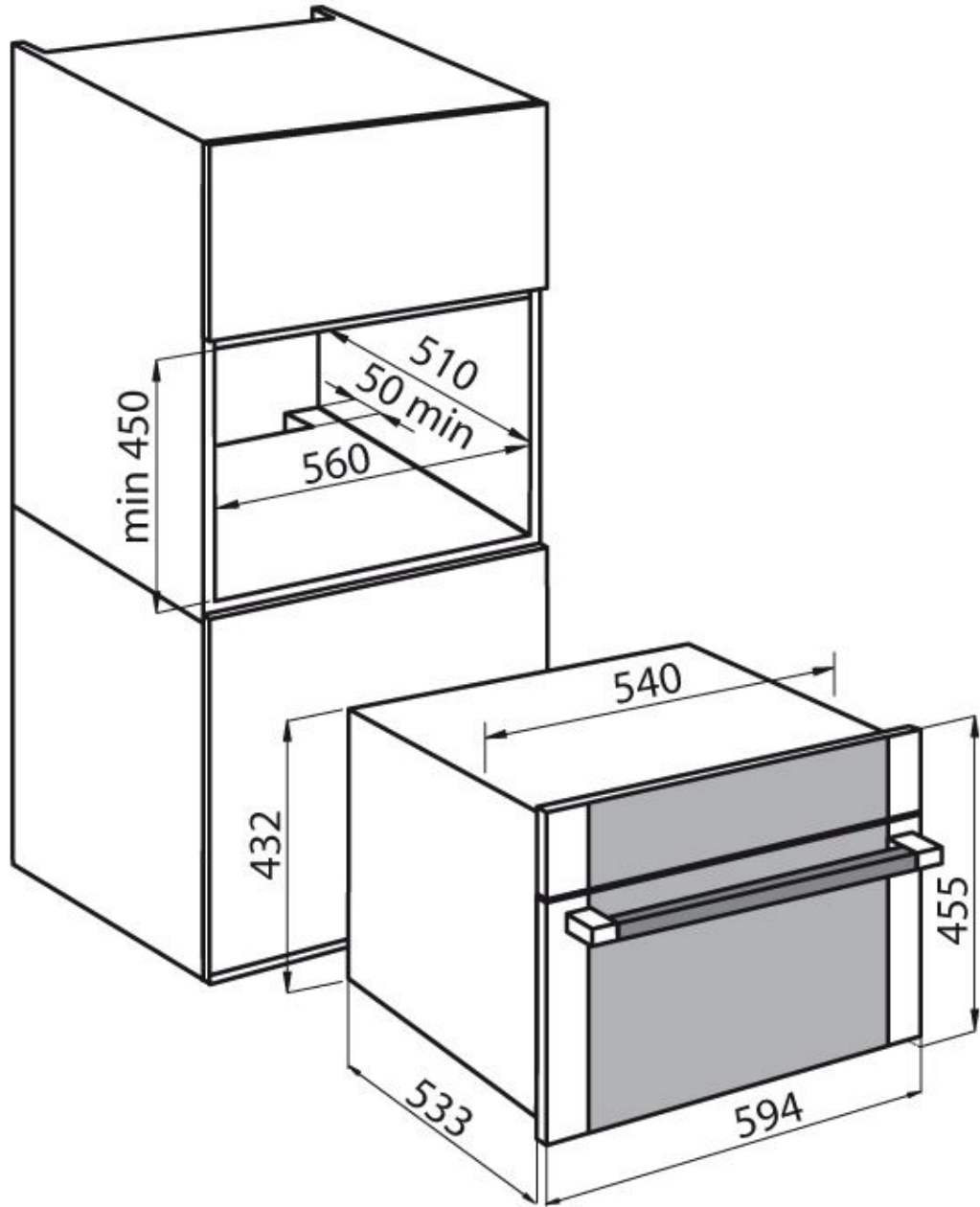

## 画廊

